

OPTONICA

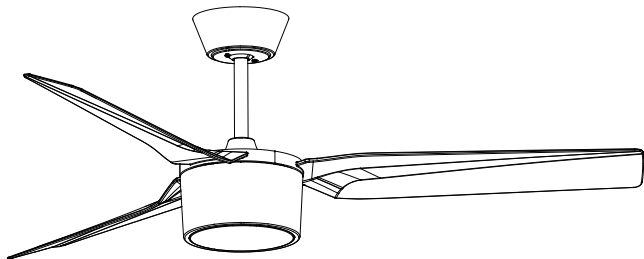

INSTALLATION GUIDE











ПРЕДУПРЕЖДЕНИЯ И МЕРКИ ЗА БЕЗОПАСНОСТ

- Прочетете внимателно това ръководство преди монтажа и го запазете.
- Използвайте само оригинални резервни части.
- За да намалите риска от нараняване, закрепете вентилатора директно към конструкцията на сградата и използвайте само предоставените крепежни елементи.
- За да избегнете електрически удар, изключете захранването от автоматичните предпазители и стенния ключ преди монтаж. Ако не можете да ги заключите в изключено положение, поставете ясно предупреждение на таблото.
- Всички електрически връзки трябва да отговарят на националните и местните норми (ANSI/NFPA 70). Ако не сте запознати с електроинсталации, използвайте квалифициран електротехник.
- Не огъвайте системата за закрепване на перките при монтаж, балансиране или почистване. Никога не поставяйте предмети между въртящите се перки.
- Не използвайте електронен регулатор на скоростта. Използвайте само оригиналния контролер.

1

СЪДЪРЖАНИЕ НА КОМПЛЕКТА

Внимателно отворете опаковката. Извадете компонентите и поставете мотора върху мека повърхност, за да избегнете повреди. Проверете дали всички части са налични.

		
Капак	Дълга тръба с окачваща глава	Комплект винтове
		
Монтажна скоба	Декоративни капаци	Мотор
		
Перки	Абажур	Дистанционно управление
		
LED източник на светлина		

ПОДГОТОВКА ЗА МОНТАЖ

За да се предотвратят наранявания и повреди, уверете се, че мястото за окачване осигурява разстояние от 2,3 м от пода до перките и 76 см от всяка стена или препятствие.

Уверете се, че разклонителната кутия е здраво закрепена към конструкцията на сградата и може да издържи пълното тегло на вентилатора.

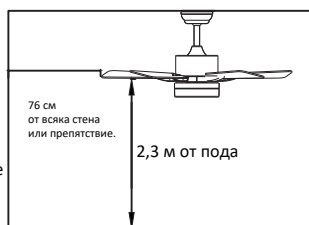

ПОДГОТОВКА НА МЯСТОТО ЗА МОНТАЖ НА ВЕНТИЛАТОРА

Монтаж с окачваща тръба

Този вентилатор може да бъде монтиран с окачваща тръба на стандартен или наклонен таван. Дължината на окачването може да бъде увеличена чрез използване на по-дълга тръба.

За монтажа са необходими следните инструменти: отвертка, плоска отвертка, регулираеми клещи или гаечен ключ, стълба, клещи за рязане на проводници, изолирбанд.



МОНТАЖ НА СКОБАТА



Моля, пробийте отвор с диаметър $\varnothing 8$ мм в бетонния таван и поставете болта. Подравнете скобата с отвора, след което я затегнете с гайка.

2

3

СГЛОБЯВАНЕ И ОКАЧВАНЕ НА ВЕНТИЛАТОРА



Ако желаете да удължите дължината на окачване на вашия вентилатор, трябва да премахнете окачващата глава от предоставената 6-инчова тръба, за да я използвате с по-дълга тръба (по избор).
(Ако желаете да използвате 6-инчовата тръба, продължете със следващите инструкции.)

За да премахнете окачващата глава, разхлабете фиксиращия винт на главата и извадете щифта и щипката. Спуснете окачващата глава и извадете ограничителния щифт. Издърпайте окачващата глава от оригиналната тръба А и я поставете върху по-дългата тръба (горната част на тръбата трябва да има отвор за фиксиращ винт; използвайте този отвор при затягане). Поставете ограничителния щифт в горната част на удължената тръба и повдигнете окачващата глава. Уверете се, че щифтът съвпада с каналите във вътрешността на главата, след което затегнете фиксиращия винт здраво.

Съвет: За да подготвите прокарването на електрическите проводници през тръбата, увийте краищата им с малко изолирбанд – това ще ги държи заедно при прокарването.

Разхлабете винтовете и гайката в горната част на корпуса на мотора. Извадете щифта и щипката от тръбата (ако още не сте го направили). Прекарайте тръбата през капака.

Прокарайте електрическите проводници през тръбата и издърпайте излишната дължина от горния край.

Поставете тръбата в държача на корпуса на мотора и поставете обратно щифта и щипката, които предварително сте извадили. Затегнете добре винтовете и гайката на държача. Спуснете капака към корпуса на мотора.

4

СВЪРЗВАНЕ НА ДИСТАНЦИОННОТО УПРАВЛЕНИЕ

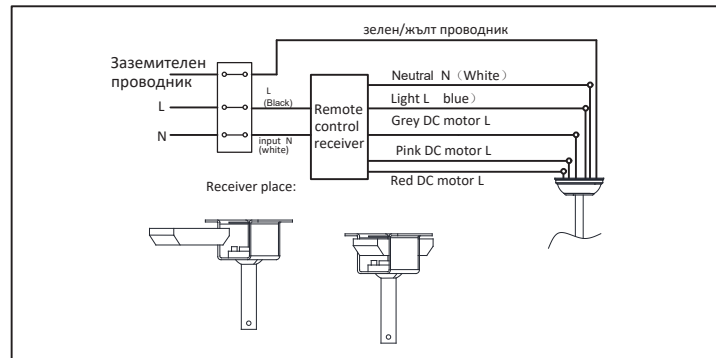

МОНТАЖ НА КАПАКА

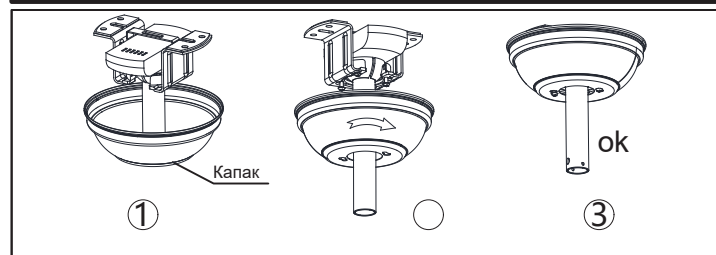

Повдигнете капака към монтажната скоба, като подравните разхлабените винтове на скобата с прорезите на капака. Завъртете капака, за да се заключи. Поставете обратно винтовете и ги затегнете с отвертка.

След като монтажната скоба е здраво закрепена към разклонителната кутия и може да издържи вентилатора, вече можете да го окачите. Хванете вентилатора здраво с две ръце. Прекарайте тръбата през отвора на монтажната скоба и оставете окачващата глава да легне върху скобата. Завъртете я, докато съвпадне с фиксиращия елемент на скобата.

Съвет: Помолете друг човек да държи стълбата стабилно и да ви помогне да повдигнете вентилатора.

5

МОНТАЖ НА ПЕРКИТЕ

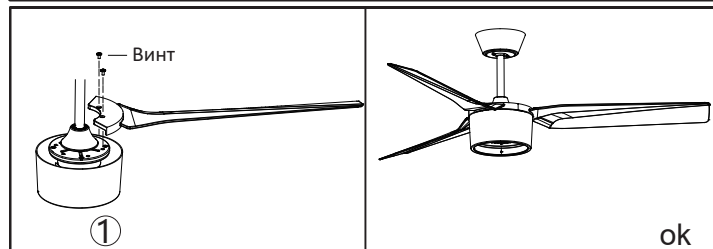

Завийте перката към елемент А и фиксирайте с елемент В. Не затягвайте винтовете напълно наведнъж, докато всички 8 перки не бъдат монтирани. Монтирайте перките на вентилатора към мотора.

СВЪРЗВАНЕ НА LED ЛАМПАТА

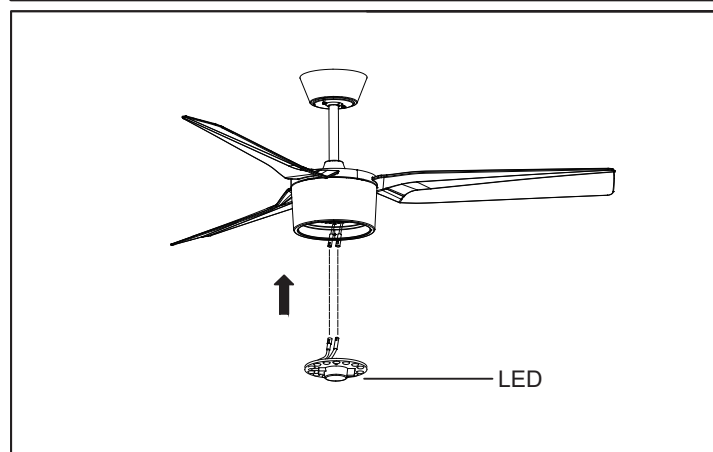

Свържете кабелите на LED лампата, като съответстват по цвят.

6

МОНТАЖ НА ДЕКОРАТИВНИЯ ПАНЕЛ

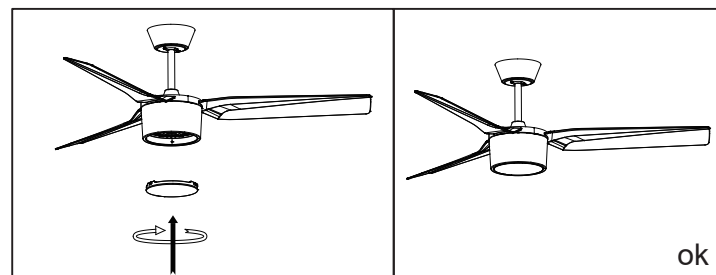

Поставете обратно капака и абажура към LED панела и ги закрепете с декоративните щипки и гайки.

ВНОСИТЕЛ: Прима Груп 2004 ООД, България, 1582 София, Дружба 2, Бул. "Проф. Цветан Лазаров" 126А, 4ти етаж; Телефон: +359 2 988 45 72.

7